

Cortadoras hidráulicas de concreto

Para pilas de cimentación



La cortadora de pilas tipo 314 y 380 son sistemas altamente modulares que son fácilmente ajustables en obra al diámetro de la pila a cortar.

Con nuestros sistemas la estructura de acero queda intacta y garantizamos que no se generan agrietamientos por debajo del nivel de corte.

Nuestro sistema es más rápido y mejor controlado que los sistemas tradicionales.

El manejo y mantenimiento de nuestras cortadoras es muy sencillo y no requiere de conocimientos especiales.

Diámetro de la pila (mm)	400	500	600	700	800	900	1000	1250	1500	1800
Eslabones requeridos tipo 314	7	8	9	10	11	12	13			
Eslabones requeridos tipo 380				9	10	11	11	13	15	18

Para ajustar la cortadora de manera precisa a las características de la pila, contamos con 1/2 eslabones para ambos tipos. Gracias a que los 1/2 eslabones no cuentan con pistones hidráulicos, pueden ser adicionados o removidos fácilmente de la cortadora de pilas.

TIPO 314

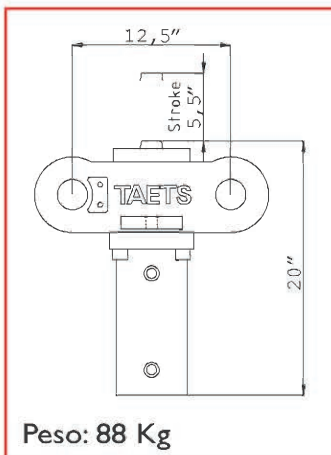

TIPO 380

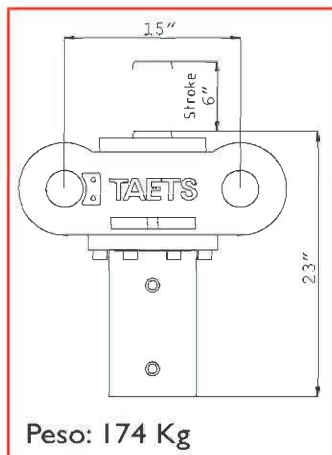

Elaborado por:



Cristóbal de Olid # 498, Col. Reforma
Veracruz, Ver. México C.P. 91919
Teléfono: +52(229)100-22-01
info@gandara.com.mx
www.gandara.com.mx



TAETS TECHNIK B.V.
P.O. Box 139,
2240 AC Wassenaar,
The Netherlands
Phone: +31 70 511 21 91
Telefax: +31 70 511 88 35
U.S.A. Toll free: 888.775.7690
E-mail: taets@taets.nl
www.taets.nl

Tabla de Diametros de Corta Pilas

Eslabones	Medio-Eslabones	Tipo 314	Tipo 380
6	0	344	
6	1	423	
6	2	501	
7	0	452	
7	1	530	
7	2	606	
8	0	558	657
8	1	635	753
8	2	711	847
9	0	663	784
9	1	738	878
9	2	814	972
10	0	766	910
10	1	842	1003
10	2	917	1096
11	0	869	1034
11	1	944	1127
11	2	1019	1220
12	0	972	1158
12	1	1046	1251
12	2	1121	1343
13	0	1074	1282
13	1	1148	1374
13	2	1222	1466
14	0		1405
14	1		1497
14	2		1589
15	0		1528
15	1		1620
15	2		1712
16	0		1650
16	1		1742
16	2		1834
17	0		1773
17	1		1865
17	2		1956
18	0		1895
18	1		1987
18	2		2078

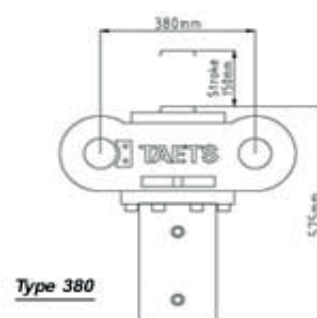
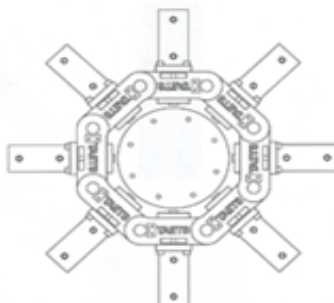
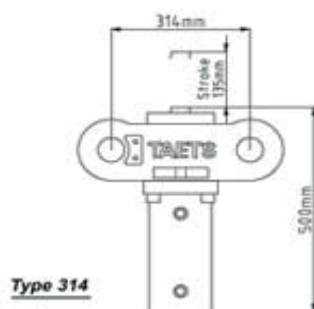

* Numero de eslabones + numero de medio- eslabones = **Diametro de pila en mm**

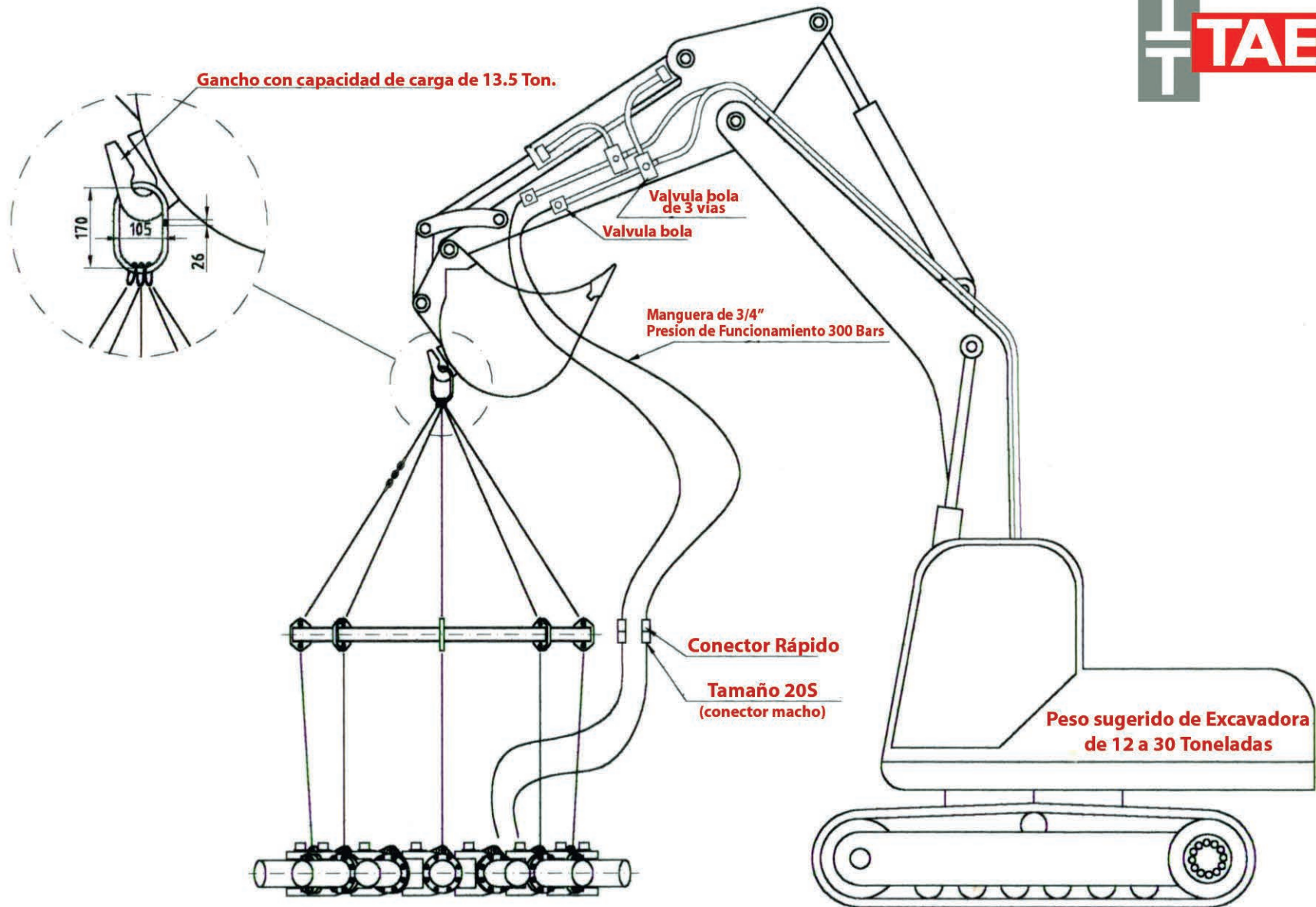



GÁNDARA
SU EQUIPO EN CIMENTACIÓN

Cristóbal de Olid # 498, Col. Reforma
Veracruz, Ver. México C.P. 91919
Teléfono: +52(229)100-22-01
info@gandara.com.mx
www.gandara.com.mx

Drawn	H.T.	Date	22-07-99	Title	Conexiones a Excavadora Corta Pilas		
Checked							
Distributor	Gandara Bienes de Capital (México)						
		TAETS TECHNIK B.V. WASSENAAR THE NETHERLANDS	Projection		Format	A3	Drawing No.
							Rev.